

T-34/76 m 1943

NO. 282 T-34/76 L'apparizione nell'estate del 1941 di questo carro armato segnò profondamente lo sviluppo della guerra corazzata e influenzò non poco l'evoluzione dei progetti tedeschi tesi a sostituire i Pz. III e IV rivelatisi sin dalle prime fasi della guerra in Russia inadeguati. Il T-34 riuniva in sé caratteristiche di velocità, protezione e potenza di fuoco uniche per quell'epoca: basti pensare che ad eccezione del famoso pezzo da 8,8 cm l'esercito tedesco non disponeva di cannoni adeguati ad impegnarlo efficacemente, inoltre il T-34 era dotato di un treno di rotolamento con ruote di grande diametro e larghi cingoli adeguati alle condizioni estreme del terreno russo che spesso si rivelò fatale ai mezzi germanici. Inoltre era armato con un pezzo da 76 mm in grado di distruggere tutti i carri avversari del momento; in quella fase del conflitto solo grazie al superiore addestramento degli equipaggi e a tattiche più evolute l'esercito tedesco riuscì a limitare il successo del T-34.

Dati Tecnici: Lunghezza: 5.92 m; Larghezza: 3 m; Altezza: 2.45 m; Peso: 26 t; Velocità max: 55 km/h; Autonomia: 300 km; Armamento: 1 cannone da 76 mm, 2 mitragliatrici da 7.62 mm.

NO. 282 T-34/76 L'été 1941 vit l'introduction des premiers chars T-34 sur le champ de bataille. Les allemands allaient devoir remplacer progressivement leurs panzer III, ainsi que leurs panzer IV qui s'avéraient être inadaptés au front de l'est. Le T-34 avait la particularité de combiner vitesse, blindage et puissance de feu, ce qui était unique à l'époque. A part d'utiliser le canon anti-aérien de 88 mm, les allemands se trouvaient dans l'incapacité de stopper un T-34. De plus, le T-34 fut équipé de trains de roulement de plus grand diamètre et de chenilles plus larges, ce qui était la meilleure solution pour affronter les conditions extrêmes du climat russe, climat qui s'était avéré catastrophique pour les véhicules allemands. Le char était armé d'un canon de 76 mm qui pouvait pratiquement détruire n'importe quel nouveau prototype de l'époque de la machine de guerre allemande. C'est seulement du fait d'une meilleure stratégie et d'un entraînement plus poussé que les allemands ont été en mesure de juguler en partie le succès du T-34.

Données Technique: Longueur: 5.92 m; Largeur: 3 m; Hauteur: 2.45 m; Masse: 26 t; Vitesse maximum: 55 km/h; Autonomie: 300 km; Armement: 1 canon de 76 mm, 2 mitrailleuses de 7.62 mm.

NO. 282 T-34/76 The summer of 1941 saw the first T-34s on the battle fields. The Germans had to gradually substitute their PZ IIIs and PZ IVs, which proved to be inadequate for the Eastern theater. The T-34 combined characteristics of speed, armour and fire power which were unique for that period: aside from the 8,8 cm gun the Germans were not able to match the T-34. Furthermore the T-34 was equipped with large diameter wheels and wide tracks which were perfect solutions for the extreme Russian weather conditions which proved disastrous for the German vehicles. The tank was armed with a 76 mm gun which could destroy practically every prototype of the German war machine. Only because of better training and superior tactics the Germans were able to somewhat limit the success of the T-34s.

Technical Data: Length: 5.92 m; Width: 3 m; Height: 2.45 m; Weight: 26 t; Max. speed: 55 km/h; Range: 300 km; Armament: 1x76 mm cannon, 2x7.62 machine guns.

NO. 282 T-34/76 En el verano de 1941 se vieron en acción los primeros T-34 en los campos de batalla. Los alemanes tuvieron que sustituir gradualmente sus Panzer III y Panzer IV, que no eran adecuados para el Frente del Este. El T-34 combina características de velocidad, blindaje y potencia de fuego que fueron únicas en ese periodo; solamente los cañones de 8,8 cm de los alemanes podían combatir a este carro. Además, el T-34 iba equipado con ruedas de gran diámetro y anchas cadenas que eran soluciones perfectas para las extremas condiciones climatológicas de Rusia, que fueron desastrosas para los vehículos alemanes. El carro iba armado con un cañón de 76 mm que podía destruir prácticamente cualquier prototipo producto de la máquina de guerra alemana. Únicamente gracias al mejor entrenamiento y superior táctica, los alemanes pudieron limitar de alguna manera el éxito de los T-34.

Datos Técnicos: Longitud: 5.92 m; Anchura: 3 m; Altura: 2.45 m; Peso: 26 t; Velocidad máxima: 55 km/h; Autonomía: 300 km; Armamento: 1 cañón de 76 mm, 2 ametralladoras de 7.62 mm.

Utilizar el pegamento específico para plástico (poliestereno).
 Utilizar el pegamento y las pinturas en un ambiente aireado y lejos de fuentes de calor.
 Para menores de 14 años es aconsejable la asistencia de un adulto.



Pegamento sólido (atòxico)
MODEL MASTER Ref. 03 996

El pegamento sólido en tubo (atòxico) se extiende mediante la punta del tubo.



Pegamento líquido (tòxico)
MODEL MASTER Ref. 03 999

El pegamento líquido (tòxico) se extiende con el pincelito.

ITALERI

DISTRIBUIDOR EXCLUSIVO:

CASA GALAN, S.A.

P.JE. DELS GARROFERS, 12

08021 BARCELONA

T: 932000136 • FX: 932021568

<http://www.hobbygalan.com>

e-mail: hobbygalan@hobbygalan.com

Disponibile todo el catalogo **ITALERI**

Dragon, Zvezda y pinturas MODEL MASTER



(E) INFORMACION IMPORTANTE SOBRE ESTA MAQUETA

- Juguete no apto para menores de 3 años. Las partes pequeñas podrían ser ingeridas o aspiradas.
- Presencia de extremidades apuntadas funcionales al montaje del modelo mismo.
- Tenga cuidado al utilizar las herramientas y cuchillas de trabajo, ya que pueden causarle daños personales.
- ATENCIÓN:** Las pinturas recomendadas para esta maqueta son solo para modelistas adultos.
- Conservar la presente dirección para futuras referencias.

ITALERI S.P.A.

Via Pradazzo, 6/B - 40012 CALDERARA DI RENO (BO)
 ITALY

ATTENZIONE - Consigli utili!

Prima di iniziare il montaggio, studiare attentamente il disegno. Staccare con molta cura i pezzi dalle stampate, usando un taglia-balsa oppure un paio di forbici e togliere con una piccola lima o con carta vetro fine eventuali sbavature. Mai staccare i pezzi con le mani. Montarli seguendo l'ordine della numerazione delle tavole. Eliminare dalla stampata il numero del pezzo appena montato, facendogli sopra una croce. Le frecce nere indicano i pezzi da incollare, le frecce bianche indicano i pezzi da montare senza colla. Usare solo colla per polistirolo. **A - B - C.....** Le lettere ai lati dei numeri indicano la stampata ove si trova il pezzo da montare. I pezzi sbarrati da una croce non sono da utilizzare.

ACHTUNG - Ein nützlicher Rat!

Vor der Montage die Zeichnung aufmerksam studieren. Die einzelnen Montageteile mit einem Messer oder einer Schere vom Spritzling sorgfältig entfernen. Eventuelle Grate werden mit einer Klinge oder feinem Schmirgelpapier beseitigt. Keinesfalls die Montageteile mit den Händen entfernen. Bei der Montage der Tafelnummerierung folgen. Pfeile zeigen die zu klebenden Teile während die weissen Pfeile die ohne Leim zu montierenden Teile anzeigen. Bitte nur Plastikklebstoff verwenden. **A - B - C.....** Die Buchstaben neben den Nummern zeigen, auf welchem Spritzling der zu montierende Teil zu finden ist. Die mit einem Kreuz markierten Teile sind nicht zu verwenden.

ATENCIÓN - Consejos útiles!

Estudiar las instrucciones cuidadosamente antes de comenzar el montaje. Separar las piezas de las bandejas con un cuchillo afilado o un par de tijeras, y retirar el exceso de plástico o rebada. No arrancar las piezas. Montar las piezas en orden numérico. Utilizar SOLAMENTE pegamento para plástico y en poca cantidad para evitar que se dane el modelo. Las flechas negras indican las piezas que se deben pegar juntas. Las flechas blancas indican las piezas que deben ensamblarse SIN usar pegamento. **A - B - C.....** Las letras indican en que bandeja se encuentran las piezas. Pintar las piezas pequeñas antes de separarlas de la bandeja. Retirar la pintura de los lugares por donde se deben pegar las piezas.

HUOMIO - Käytännöllisiä neuvoja

Tutki kokoonpano-ohjeita tarkkaan ennenkuin aloitat. Irroita osat askartelu-veitsellä tai saksilla ja poista ylimääräiset jäljet esim. hiekkapaperilla. Älä koskaan irroita osia väentämällä. Kokoa osat numero jär jestyksessä. Käytä vain muoviliimaa ja säästäväisesti hyvän työjäljen aikaansaamiseksi. Mustat nuolet merkitsevät saumojen liimausta. Valkoiset nuolet taas ettei liimaa käytetä. **A - B - C.....** Nämä kirjaimet osoittavat millä levyillä osat ovat. Ristillä merkityt osat ei käytetä. Pienet osat kannattaa maalata ennen irrottamista. Muista poistaa maali tai kromaasi ilmauskohdista.

組合前請注意!

請勿拔取零件。按號碼順序組合。只用模型專用膠並勿使用過量以免損傷模型。黑色箭頭表示零件須黏合的部位。白色箭頭表示零件組合不必用膠。A - B - C 這些記號表示零件可在哪一個塑膠框內找到。從框內取出小零件之前，先塗色。零件黏合部位要先把塗色刮乾淨。

貼紙使用方法:

由整張貼紙中剪下所要的部份，然後浸入清水杯中約半分鐘，將貼紙放在模型上並把貼紙滑離底紙至適當位置，為使黏貼良好，可用一小塊清潔布壓下。

ATTENTION - Useful advice!

Study the instructions carefully prior to assembly. Remove parts from frame with a sharp knife or a pair of scissors and trim away excess plastic. Do not pull of parts. Assemble the parts in numerical sequence. Use plastic cement ONLY and use cement sparingly to avoid damaging the model. Black arrows indicate parts to be glued together. White arrows indicate that parts must be assembled WITHOUT using cement. **A - B - C.....** These letters indicate on which frame the parts will be found. Paint small parts before detaching them from frame. Remove paint-where parts are to be cemented. Crossed out parts must not be used.

ATTENTION - Conseils utiles!

Avant de commencer le montage, étudier attentivement le dessin. Détacher avec beaucoup de soin les morceaux des moules en usant un massicot ou bien un pair de ciseaux et couper avec une petite lame ou avec du papier de verre fin ébarbages éventuels. Jamais détacher les morceaux avec les mains. Monter les en suivant l'ordre de la numération des tables. Eliminer de la moule le numéro de la pièce qui vient d'être montée, en le bifant avec une croix. Les flèches noires indiquent les pièces à coller, les flèches blanches indiquent les pièces à monter sans colle. Employer seulement de la colle pour polystyrol. **A - B - C.....** Les lettres aux côtés des numéros indiquent la moule où se trouve la pièces à monter. Les pièces marquées par une croix ne sont pas à utiliser.

OBSI Några goda råd.

Innan man börjar bygga modellen skall man noga studera ritningen samt noga kontrollera att alla delarna finns med. Alla smådelar skall målas medan de sitter kvar i sin ram. Bryt aldrig av en del från ramen, skär alltid försiktigt med en hobbykniv. Ev. grader avlägsnas enkelt med samma kniv. Vid hopsättningen gör nummeransvisningen. Stryk efterhand numret på ritningen under monteringen. Svart pilar betyder att delen skall limmas, vita pilar att delen kan monteras utan lim. Använd endast lim avsett för polystyrene. **A - B - C.....** Bokstäverna visa på vilken ram man finner delen. Överkorsade delar skall ej användas.

OPGELET - Belangrijke bemerkingen!

Bestudeer zorgvuldig het montageplan voor het bouwen. Breek nooit onderdelen van het kader. Maak ze los met een scherp mes of kleine nageltang. Verwijder daarna al het overtoellige plastic en pas de delen uitvoerends te lijmen. Gebruik allen lijm voor plastic modellen. Werk zorgvuldig en spaarzaam, teveel lijm zal uw model beschadigen. Zwarte pijlen duiden de te lijmen delen aan. Witte pijlen verwijzen naar bewegende delen welke niet mogen worden gelijmd. **A - B - C.....** Deze letters geven de kaders aan waarin de onderdelen zich bevinden. Schilder de kleine onderdelen voor ze van het kader te verwijderen. Verwijder de verf van de te lijmen oppervlakten.

くみだて前の注意

くみだてにはいる前に、よく説明書を見て、全体のくみだてを頭に入れておいてください。部品を切り離す時は、もぎとらないで、ニッパーやナイフを使って慎重に行なってください。くみだては番号順に進めてください。接着剤はプラスチックモデル専用のものを使用し、少しずつつけるようにしましょう。黒い矢印は接着する所です。白い矢印は接着剤を使わずにくみだてる所です。A B C はそれぞれの部品グループを示します。塗料は必ずプラスチックモデル用塗料を使用し、小さな部品はランナーにつけたまま塗装するのが便利です。接着面は塗装をはがしておいてください。

Leggenda colori I numeri si riferiscono all'assortimento colori ITALERI **MODEL MASTER**
 Painting instruction The indicated colour numbers refer to the ITALERI **MODEL MASTER** part number.
 Bemalungshinweise Die angegebenen Farbnummern beziehen sich auf die ITALERI **MODEL MASTER** Modellbaufarben.
 Mode d'utilisation de la peinture Les références indiquées concernent les peintures ITALERI **MODEL MASTER**

A

1785 Model Master
Rust
Rost
Ruggine
Rouille

B

1546 Model Master
Silver
Silber
Argento
Argent

C

1716 Model Master
FS34227
Pale Green
Resedagrün (M)
Verde Pallido (O)
Vert Pâle (M)

D

1405 Model Master
Gun Metal (Metalizer)
Stahlblau (Metalizer)
Metallo Scuro (Metalizer)
Gris Metal (Metalizer)

E

1735 Model Master
Wood
Holz (M)
Legno (O)
Bois (M)

F

1749 Model Master
FS37038
Flat Back
Schwarz (M)
Nero (O)
Noir Mat (M)

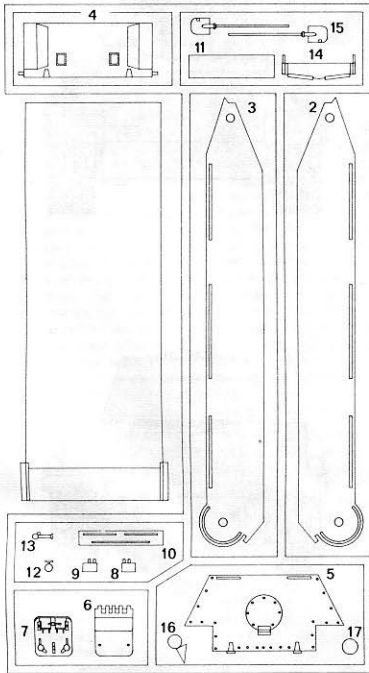
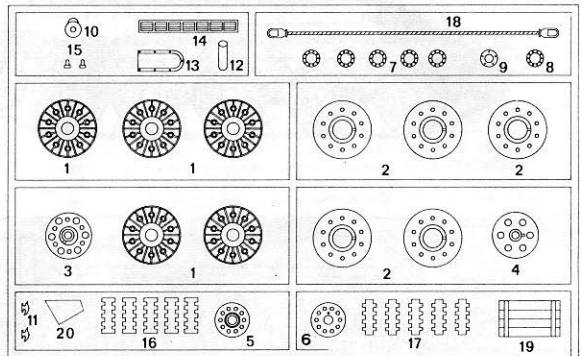
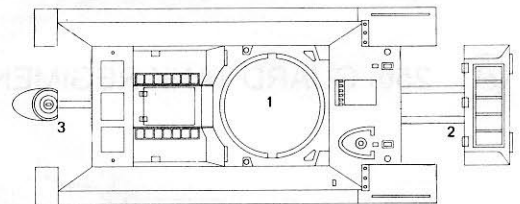
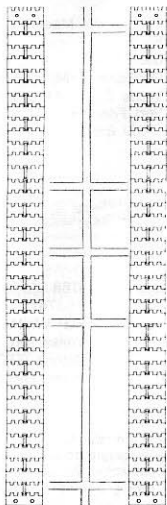
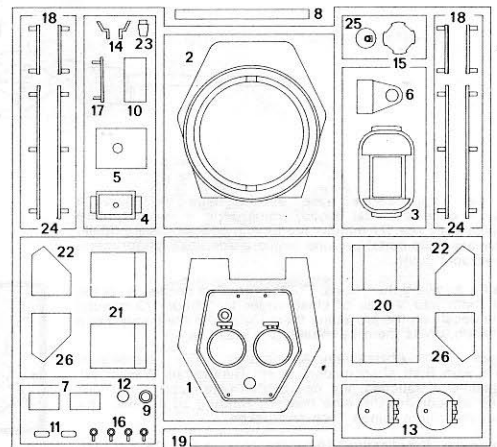
A**B** **x2****C****D****x2**

RIBADIRE A CALDO
 RIVET HOT
 RIVET A CHAUD
 WARM EINNIETEN
 VERHIT VASTLINKEN
 VARMINNITA
 REFORZAR AL CALOR
 REPETIR A QUENTE

1

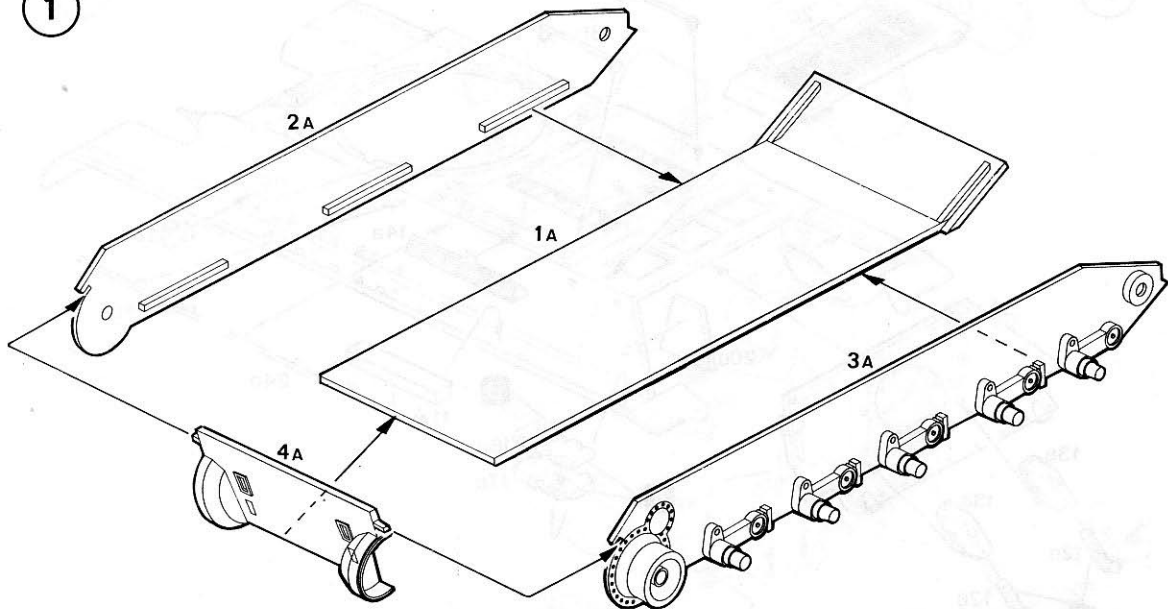

2

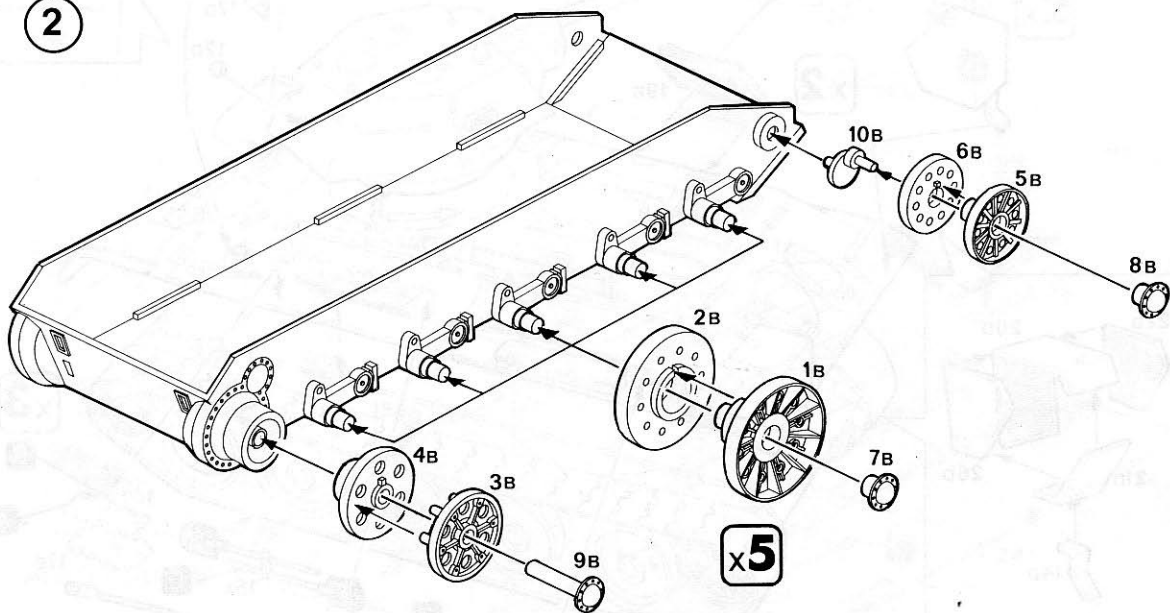

3

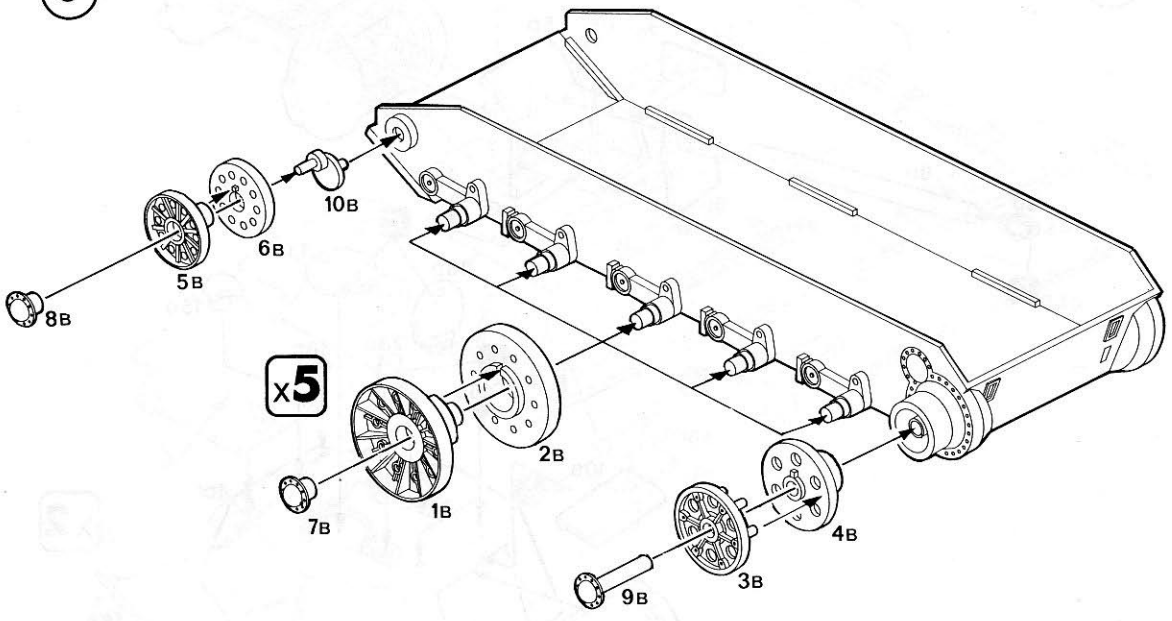

4

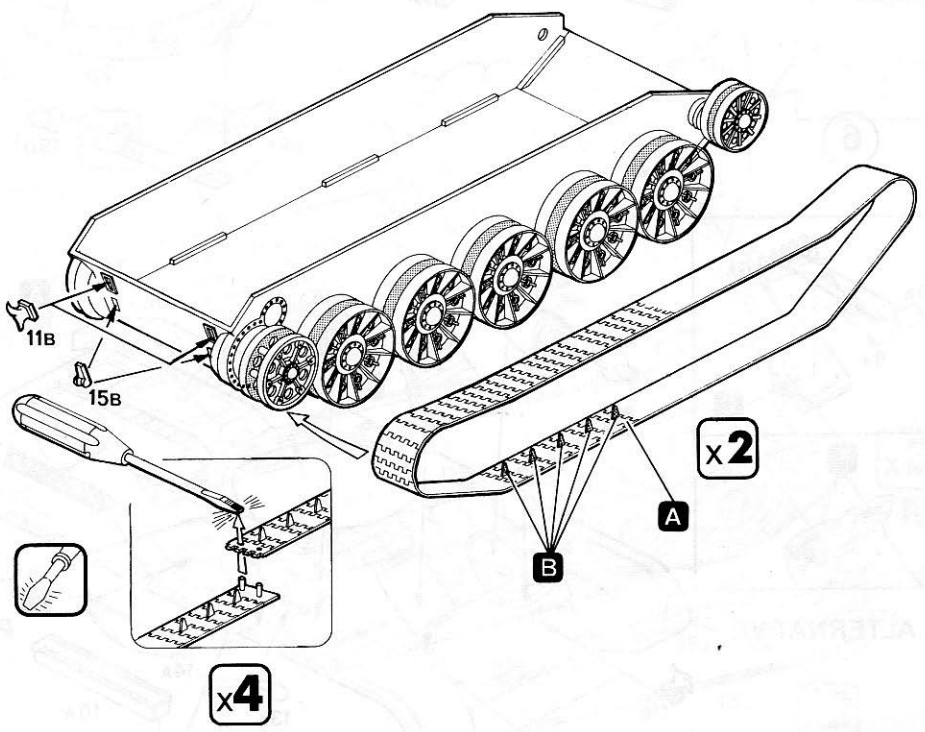

5

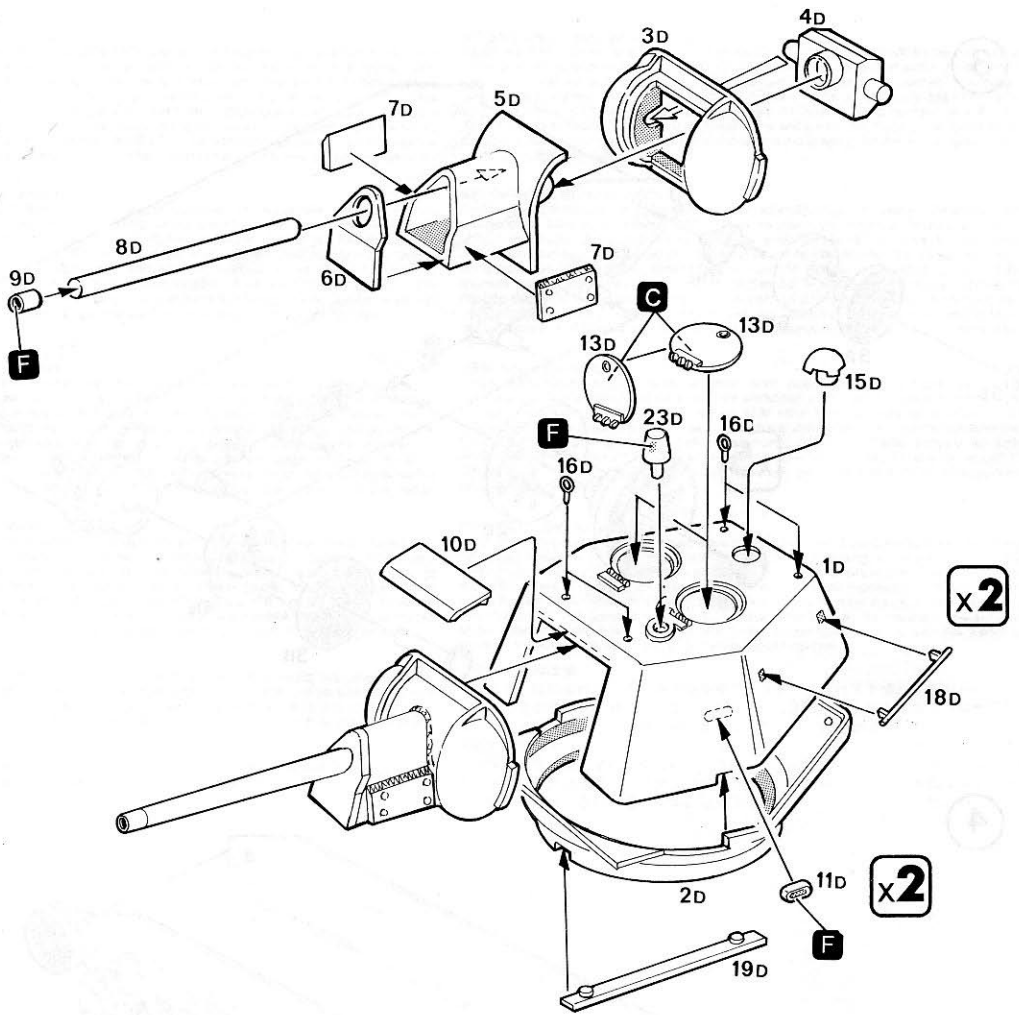

6

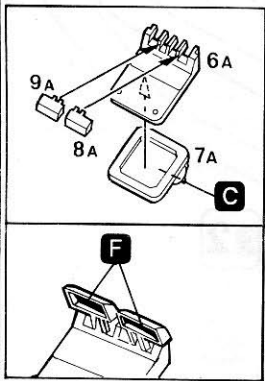

ALTERNATIVE

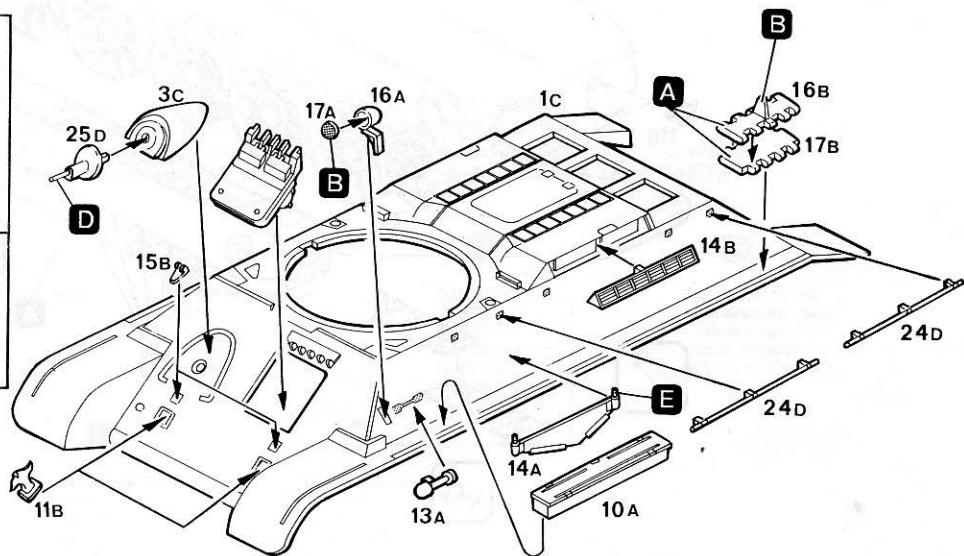

7

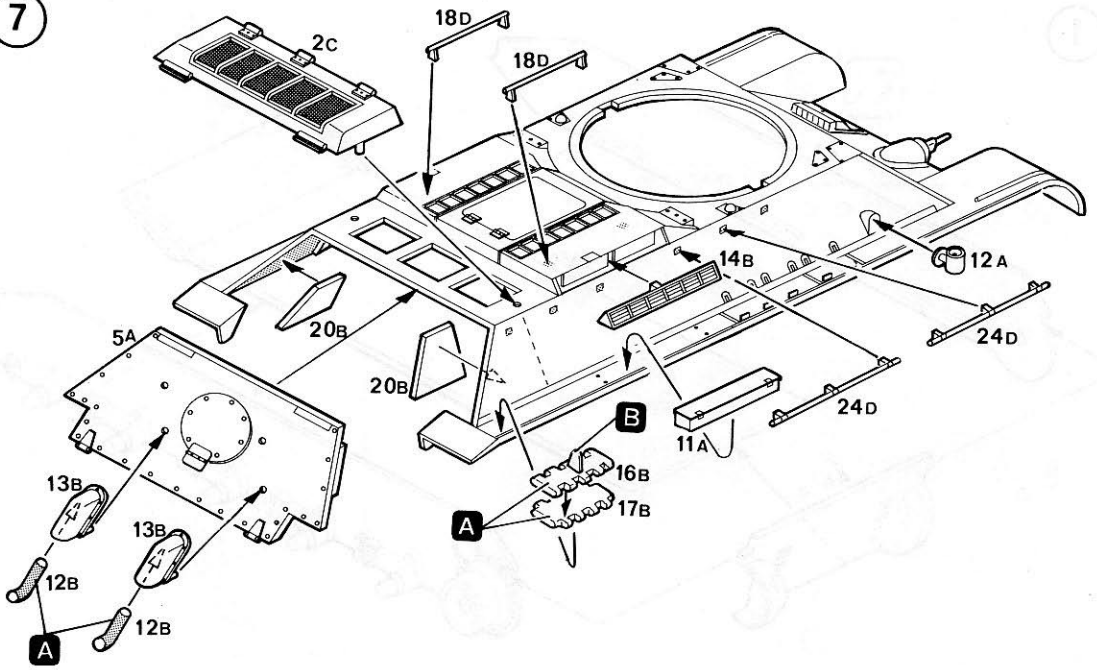

8

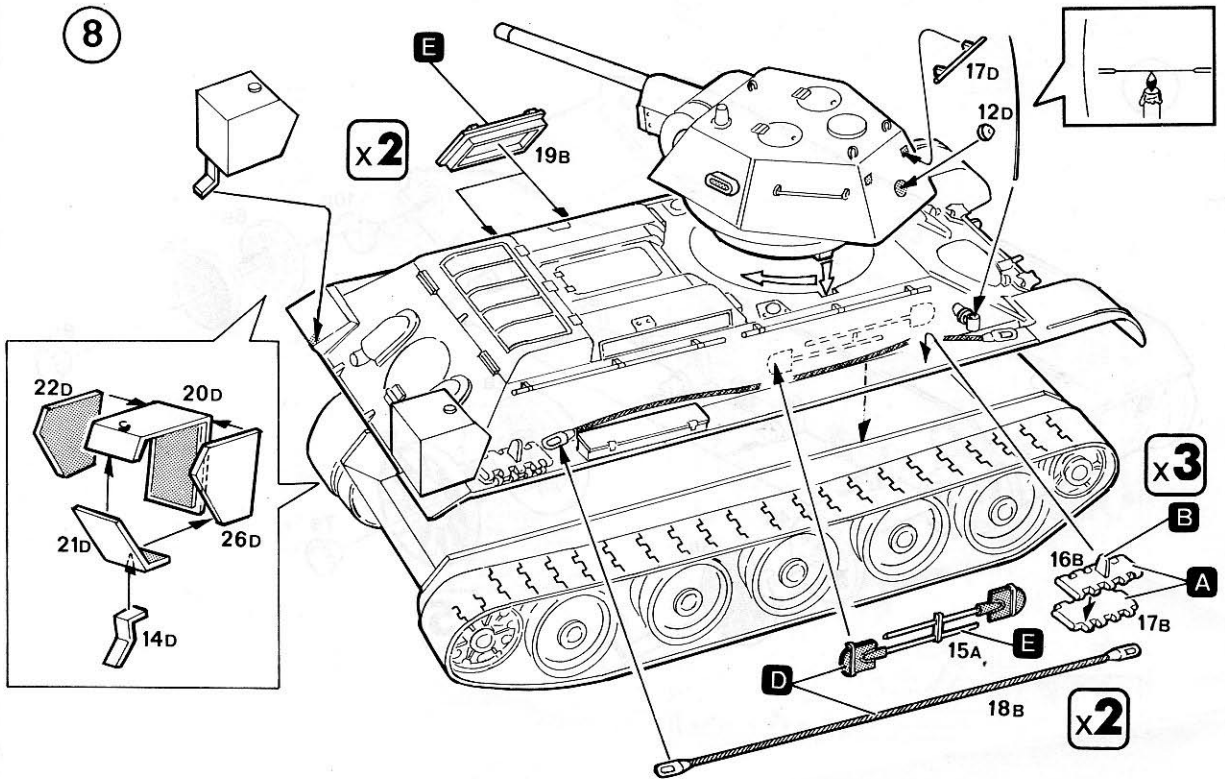

© 30th GUARD TANK BRIGADE , OCTOBER 1943.

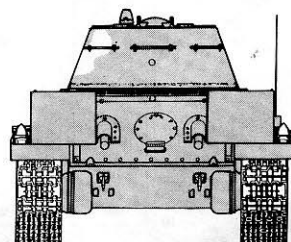
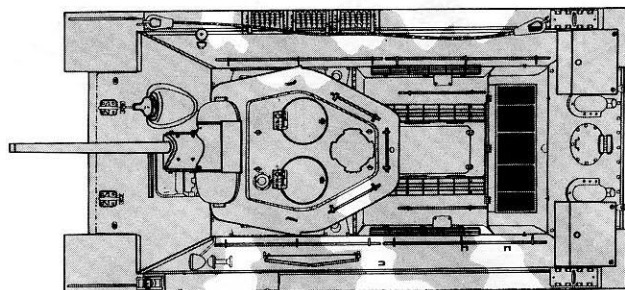
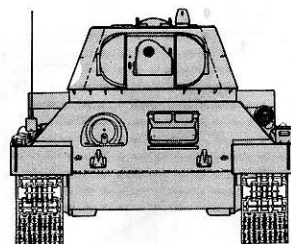
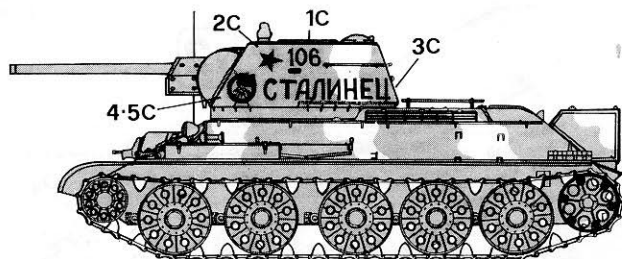

Ⓐ 25th GUARD TANK REGIMENT , JULY 1943.

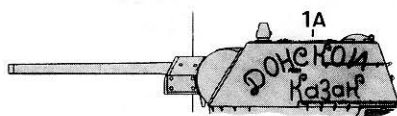

1710 Model Master
FS34079
Dark Green
Dunkelgrün (M)
Verde Scuro (O)
Vert Foncé (M)

Ⓑ 6th TANK CORP , FEBRUARY 1943.

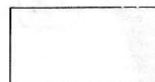
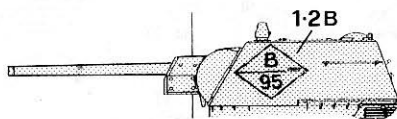

1742 Model Master
FS30219
Dark Tan
Graubraun (M)
Nocciola (O)
Brun Foncé (M)



1768 Model Master
FS37875
Flat White
Weiss (M)
Bianco (O)
Blanc Mat (M)

Istruzioni per l'applicazione delle decalcomanie. Ritagliare le decalcomanie occorrenti dal foglio, immergerle in un bicchiere d'acqua pulita per circa 1/2 minuto, metterle in posizione sul modello e farle scivolare dalla carta: per una migliore aderenza comprimerle con una pezzuola pulita.

Directions for applying the decals: Cut the required decals out of the sheet; dip them into a glass of clean water for about 1/2 minute; position the decals on the kit, letting them slide from the paper. For a better adhesion, press them by means of a clean rag.

Anweisungen für Abziehbilder-Anbringung: Die benötigten Abziehbilder vom Blatt abschneiden, in ein Glas reines Wasser für etwa 1/2 Minute eintauchen, auf das Modell legen und dann vom Papierbogen abnehmen. Um eine bessere Haftung zu erzielen, die Abziehbilder mit einem reinen Tuch andrücken.

Instruction pour l'application des décalcomanies. Couper les décalcomanies choisies et les plonger environ trente secondes dans un peu d'eau propre. Les placer sur le modèle en les faisant glisser de leur feuille et presser avec un morceau de chiffon pour éliminer les bulles d'air.

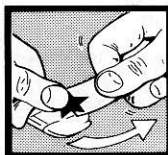

Istrucciones Para la aplicación de las calcomanías: cortar las requeridas, sumergirlas en un recipiente de agua limpia durante 1/2 minuto, colocar las calcomanías sobre el modelo, haciéndolas deslizar sobre el papel. Para una mejor adherencia, presionarlas con un trampo limpio.

Transfers: Knip het benodigde deel uit, dempel het ca. 1/2 minuut onder water, houdt het transfer tegen het model en schuif het vanaf het papier op zijn plaats. Met een schoen doekje aandrukken.

Påsättning av decaler: Klipp ut den decal som skall användas och doppa den i ett glas vatten under en 1/2-minut. Sätt decalen på plats på modellen och låt den sakta glida av pappret. För att den skall sitta orörligt, tryck till med en torr duk.

デカール使用法 台紙から、それぞれのマークを切り取ります。ぬるま湯に20秒くらいつけて、引き上げます。マークをすべらすようにして台紙からとり、指定の位置にはってください。やわらかな布でマーク上を押して気泡を取ってください。マーク面には、かわくまで手をふれないでください。